

Thank you for choosing Richell's product. Please read this Instruction Manual carefully before use, and use the product properly. Please also keep this manual intact and in a convenient location for all to see and read. The figures used in this manual are to show operation method or structure, and may look different from the actual product. If you give this product to someone else, please also give this Instruction Manual to the new owner.

### Intended Use

- This product is an accessory to extend installation width of Richell Cat Safety Gate up to 50".

### Installation Method

- Combination of this product and Cat Safety Gate can extend the installation width to 39.5" - 50". Store any unused parts out of reach of children.

### When Assembling

- Refer to the Instruction Manual for the Cat Safety Gate to assemble the Outer Frame.

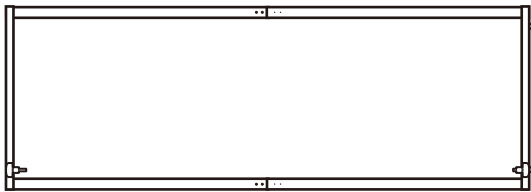

※ If the Cat Safety Gate is already installed, remove the Locking Members, Door, and Adjuster Bolts, and lay it flat as shown in the figure.

Before assembling this product, make sure the following parts are included:



Extension Panel  
(1)

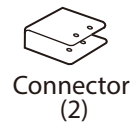

Connector  
(2)



Bolt  
(8)



Joint  
(2)

### How to Assemble

#### 1 Attach the Extension Panel

- ① Insert the Joint into the Outer Frame.
  - ※ The Joint and Extension Panel can be installed on either the left or right.

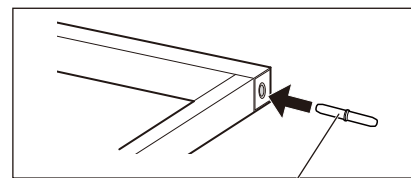
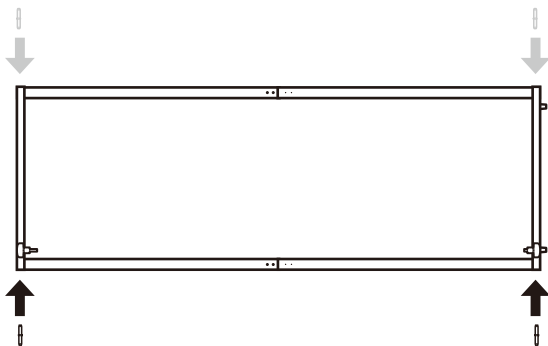

Joint

- ② Place the Extension Panel as shown in the figure.

#### Correct

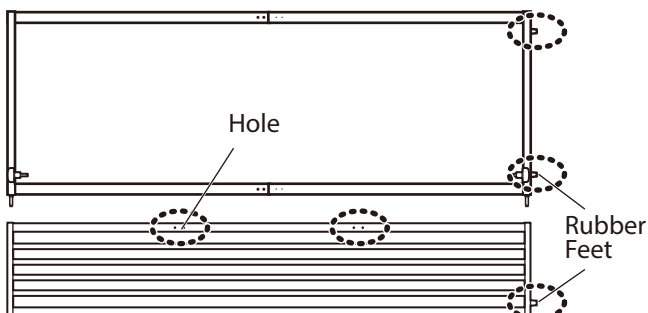

#### Incorrect

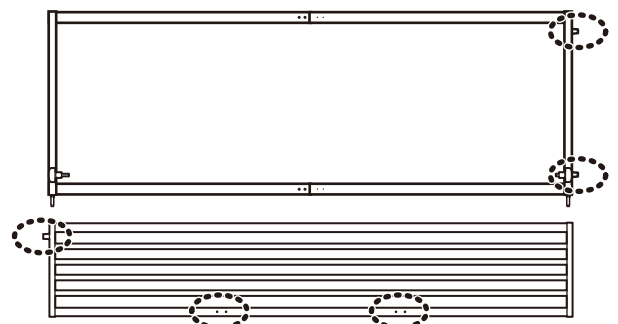

③ Insert the Extension Panel into the Joint of the Outer Frame.

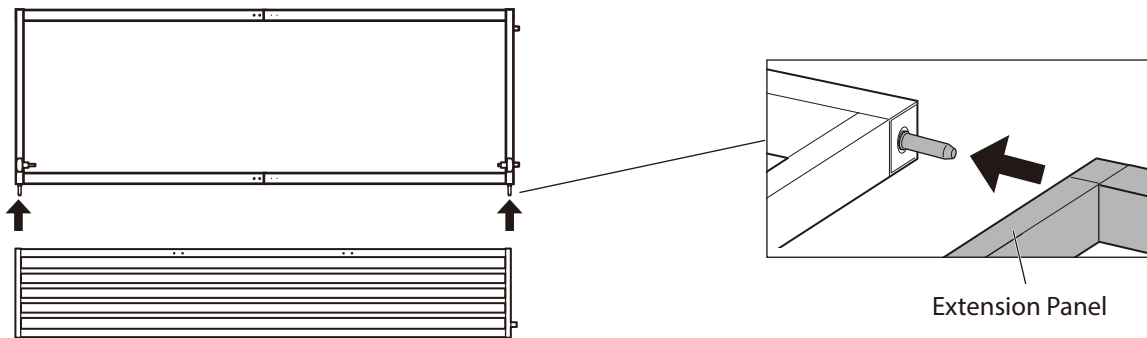

④ Insert the Connectors and secure them with 4 Bolts.

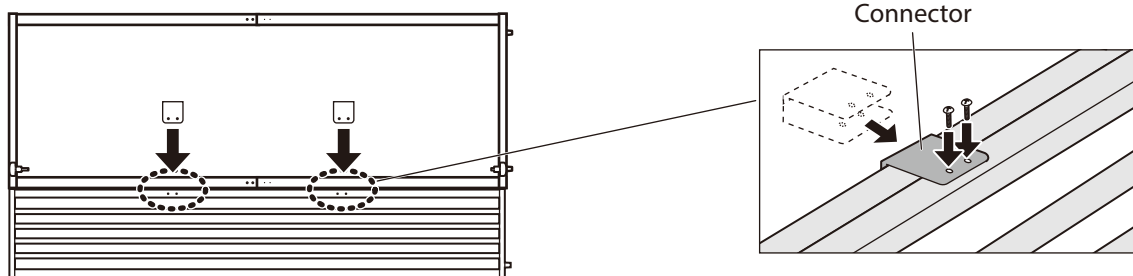

⑤ Raise the product and secure the Connectors from the other side with 4 Bolts.

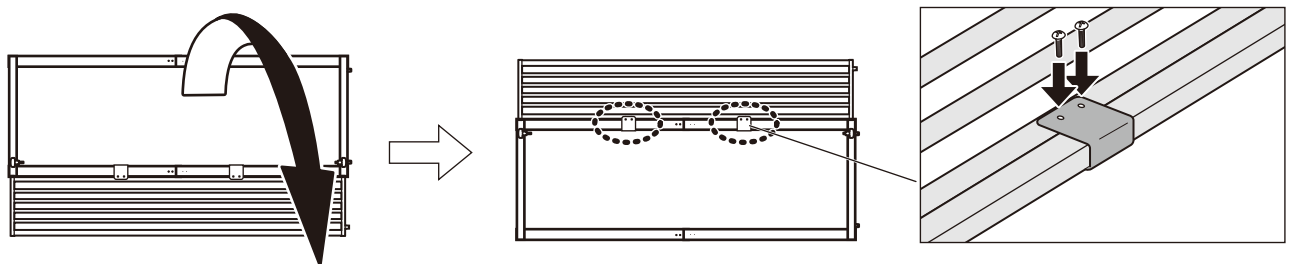

## 2 Assemble the Extension

① Connect the Extensions by turning one of them in the direction of the arrow.

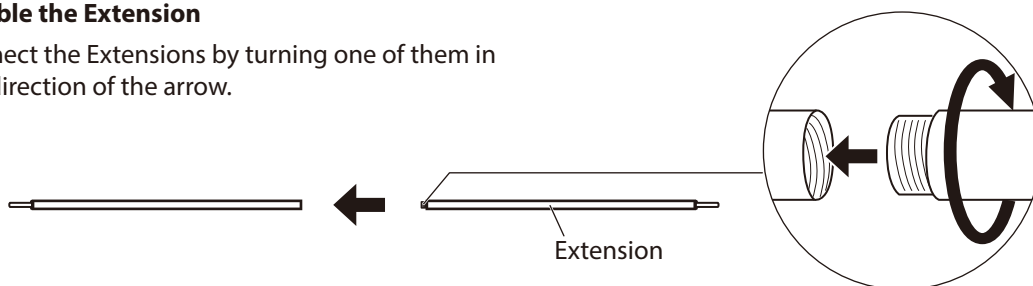

② Refer to the **Preparation of Parts** on page 5 of the Cat Safety Gate Instruction Manual to prepare the parts.

③ Insert the Adjuster Bolt into the Holes on the side of the Outer Frame and Extension Panel.

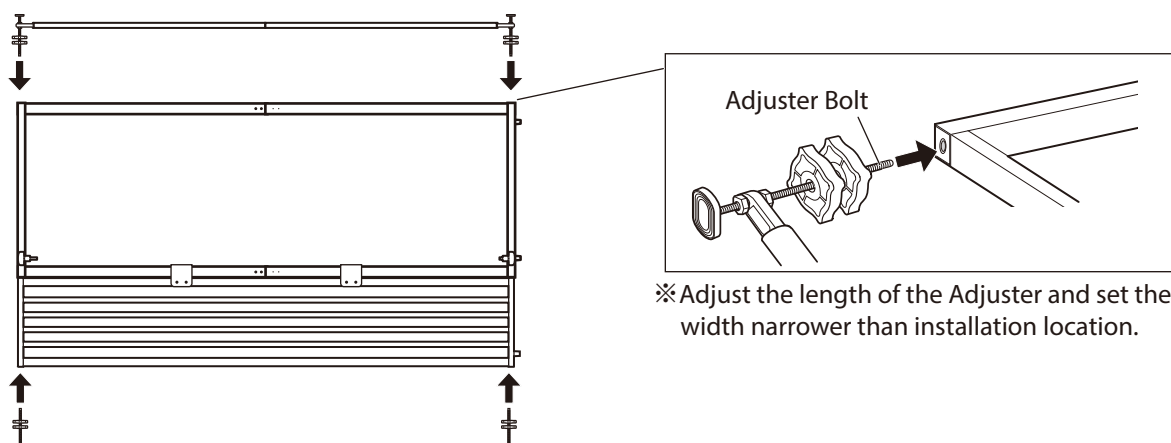

**⚠ Caution** ● Please install this product with 50" or less in width.

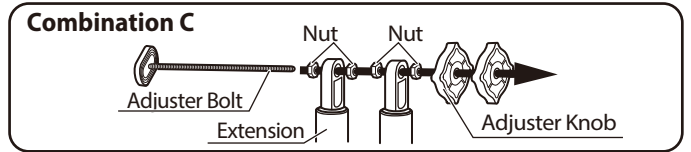
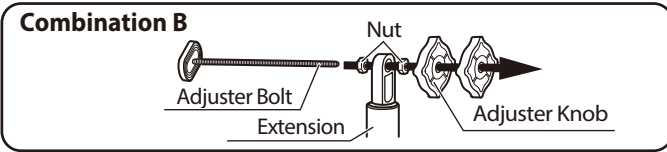
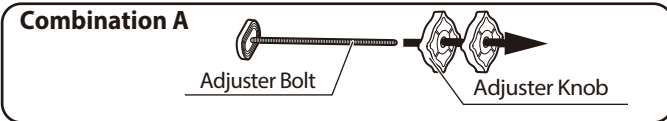

※ It can be assembled in the same way on either the left or right.

Width of Installation Location (inch)	Parts to Use	Installation Image
<p><b>39.5"</b> } <b>42.5"</b></p>	<p>Adjuster Bolt (4) Adjuster Knob (8) Extension (1) Nut (4)</p>	
<p><b>42.5"</b> } <b>45"</b></p>	<p>Adjuster Bolt (4) Adjuster Knob (8) Extension (2) Nut (8)</p>	
<p><b>45"</b> } <b>47"</b></p>	<p>Adjuster Bolt (4) Adjuster Knob (8) Extension (3) Nut (12)</p>	
<p><b>47"</b> } <b>50"</b></p>	<p>Adjuster Bolt (4) Adjuster Knob (8) Extension (4) Nut (16)</p>	

- Refer to the Cat Safety Gate Instruction Manual to install the product. Door should be attached after the gate installation.

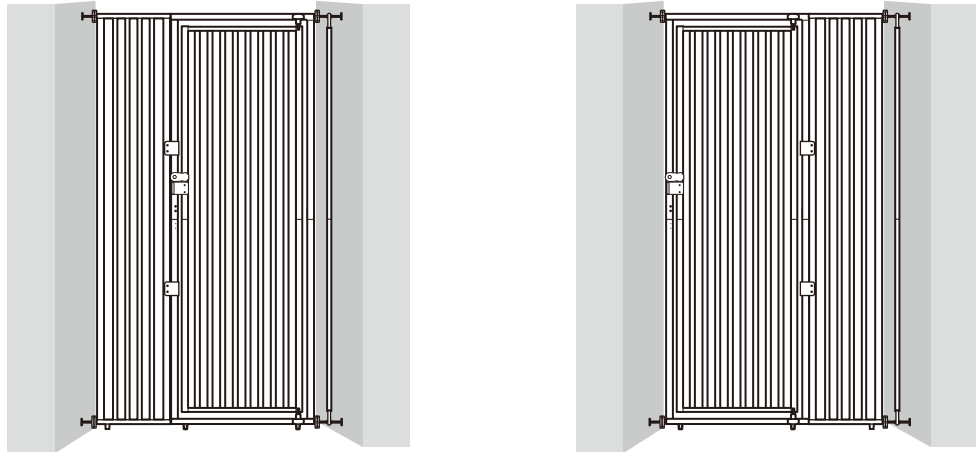

### Precautions for Use

- Please read the Instruction Manual for Cat Safety Gate for handling of the Gate after installation of this product to Cat Safety Gate.

### Specifications

UPC	803840 30015-2 / 803840 30016-9 / 803840 30017-6
Dimension	12.5"W x 1"D x 71"H
Material	Extension Panel, Joint, Connector, Bolt : Steel

- Please note that product specifications and design may change without prior notice for the purpose of quality improvement.

Merci d'avoir choisi le produit Richell. Il faut lire attentivement ce Mode d'emploi avant toute utilisation. Ce produit ne doit être utilisé que pour son usage défini. Il est recommandé de le conserver pour vous y reporter ultérieurement. Les schémas qui figurent dans ce mode d'emploi servent à représenter la structure et la méthode de fonctionnement et peuvent différer du produit réel. Si vous donnez ce produit à quelqu'un d'autre, merci de lui remettre également ce manuel d'instructions.

## Usage prévu

- Ce produit est un accessoire pour rallonger la largeur de la barrière de sécurité pour chat Richell jusqu'à 127cm (50").

## Mode d'installation

- Cette rallonge ajoutée à une barrière de sécurité pour chat peut étendre la largeur jusqu'à 101 - 127cm (39.5" - 50"). Conserver les pièces inutilisées hors d'atteinte des enfants.

## Lors de l'assemblage

Avant d'assembler ce produit, assurez-vous de la présence de toutes les pièces suivantes :

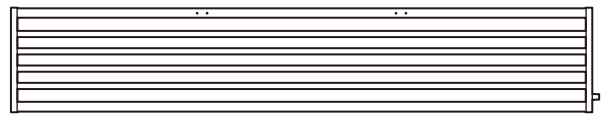

panneau d'extension  
(1)



Connecteur  
(2)



Boulon  
(8)



Joint  
(2)

- Consulter le mode d'emploi de la barrière de sécurité pour chat pour assembler le bâti externe.



※ Si la barrière de sécurité pour chat est déjà installée, ôter les éléments de verrouillage, la porte et les boulons de réglage et posez-la à plat comme l'indique la figure.

## Mode d'emploi du montage

### 1 Fixez le panneau d'extension

① Insérer le joint dans le bâti externe

※ Le joint et le panneau d'extension peuvent être installés à gauche comme à droite.

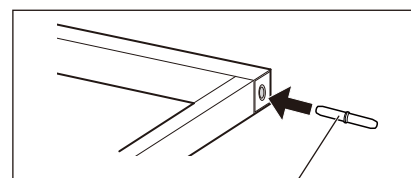
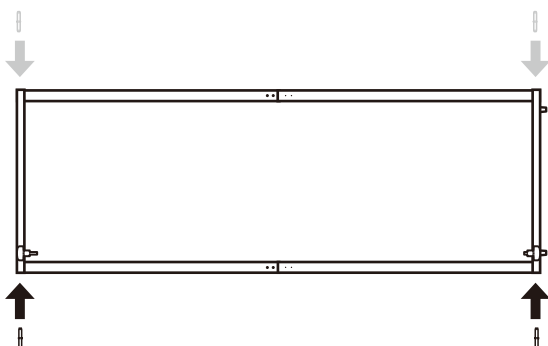

Joint

② Placer le panneau d'extension comme l'indique la figure.

### Correct

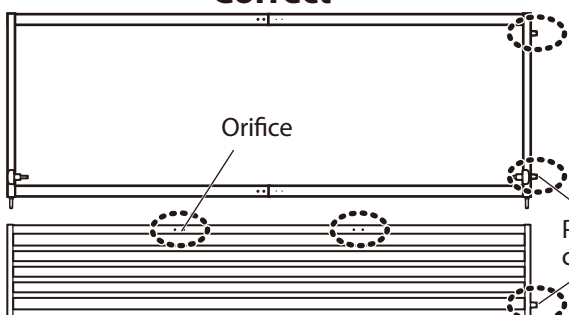

### Incorrect



③ Insérer le panneau d'extension dans le joint du bâti externe.

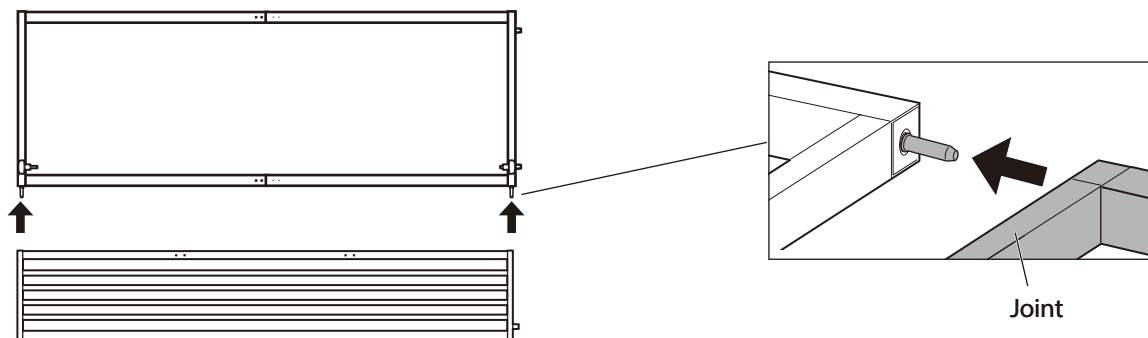

④ Insérer les connecteurs et les fixer à l'aide de 4 boulons.

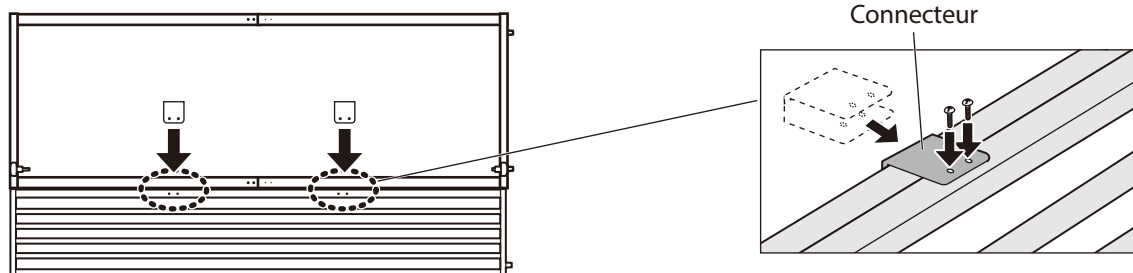

⑤ Soulever le produit et fixer les connecteurs à partir de l'autre côté à l'aide de 4 boulons.

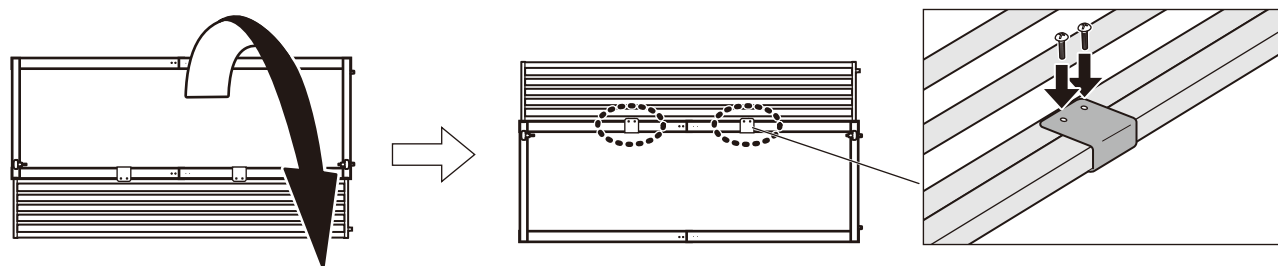

## 2 Assembler la rallonge

① Assembler la rallonge en tournant l'une d'elles dans le sens de la flèche et fixer les éléments nécessaires aux boulons d'ajustement.

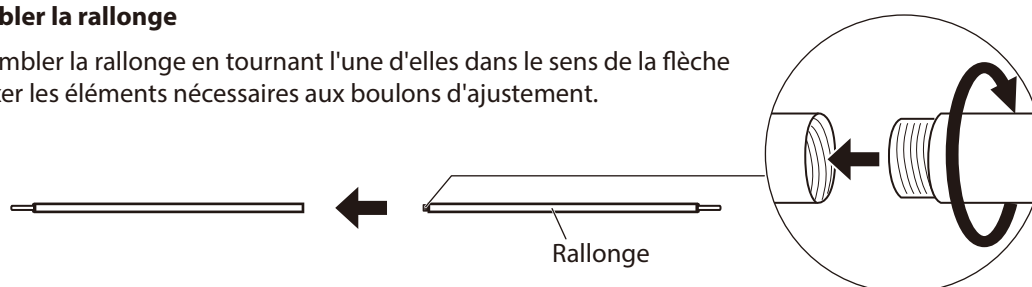

② Consulter la **Préparation des pièces** à la page 5 du mode d'emploi de barrière de sécurité pour chat pour préparer les pièces.

③ Insérer le boulon de réglage dans les orifices sur le côté du bâti externe et du panneau d'extension.

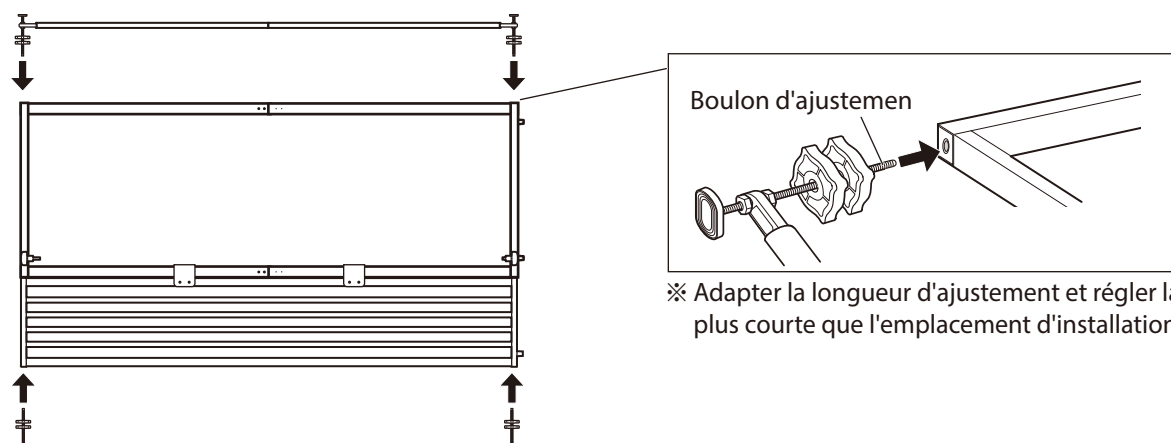

※ Adapter la longueur d'ajustement et régler la largeur plus courte que l'emplacement d'installation.

**⚠ Attention**

● Bien prévoir l'installation de ce produit dans un espace d'une largeur de 127cm (50") ou moins

**Combinaison A**

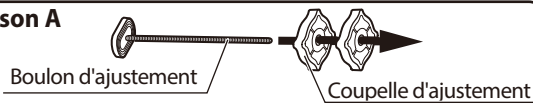

**Combinaison B**

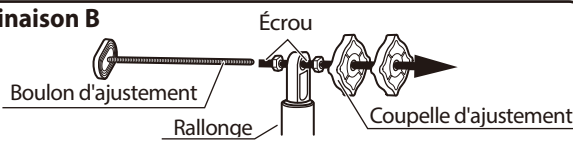

**Combinaison C**

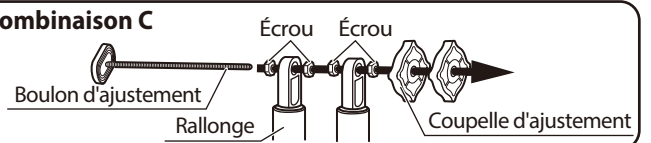

※ Elle peut être assemblée de la même manière, à gauche ou à droite.

Largeur de l'espace de montage (cm)	Pièces à utiliser	Schéma de montage
<p><b>101cm (39.5")</b>                      ~  <b>108cm (42.5")</b></p>	<p>Boulon d'ajustement (4)                      Bouton d'ajustement (8)                      Rallonge (1)                      Écrou (4)</p>	
<p><b>108cm (42.5")</b>                      ~  <b>114cm (45")</b></p>	<p>Boulon d'ajustement (4)                      Bouton d'ajustement (8)                      Rallonge (2)                      Écrou (8)</p>	
<p><b>114cm (45")</b>                      ~  <b>120cm (47")</b></p>	<p>Boulon d'ajustement (4)                      Bouton d'ajustement (8)                      Rallonge (3)                      Écrou (12)</p>	
<p><b>120cm (47")</b>                      ~  <b>127cm (50")</b></p>	<p>Boulon d'ajustement (4)                      Bouton d'ajustement (8)                      Rallonge (4)                      Écrou (16)</p>	

- Consulter le mode d'emploi de la barrière de sécurité pour chat pour installer le produit. La porte doit être fixée après installation de la barrière.

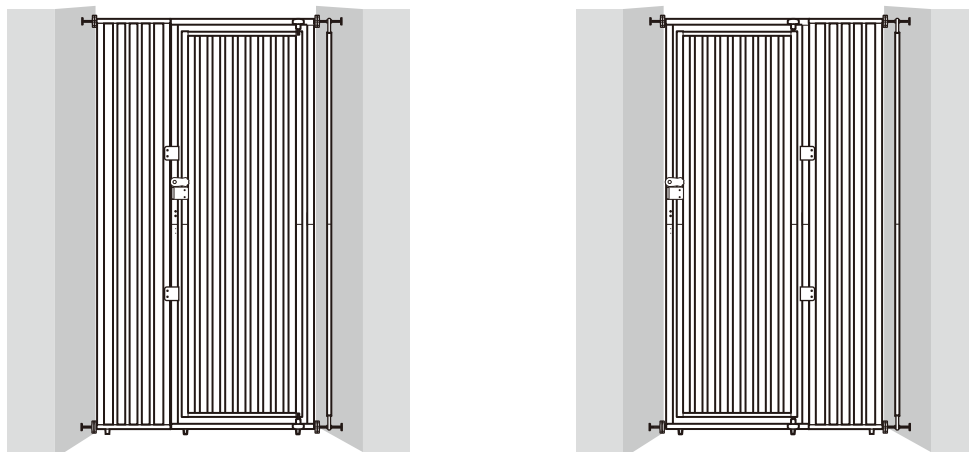

### Précautions d'emploi

- Merci de lire attentivement le mode d'emploi de la barrière de sécurité pour chat pour manipuler la barrière après montage de ce produit sur la barrière de sécurité pour chat.

### Spécifications

UPC	803840 30015-2 / 803840 30016-9 / 803840 30017-6
Dimensions	Largeur 32 cm x profondeur 2 cm x hauteur 180 cm (12,5" W x 1" D x 71" H)
Matériau	panneau d'extension, Joint, Connecteur, Boulon : Acier

- Merci de noter que les spécifications du produit et sa conception peuvent être modifiées sans préavis dans le but d'améliorer la qualité.

- If you have any comments regarding the product, please contact us using the contact information below.



Designed by:  
 Richell Corporation, Japan  
 Distributed by:  
**Richell USA, Inc.**  
 Grand Prairie, Texas 75050  
 Phone (972) 641-9795 Fax (972) 641-8495  
 Visit us at [www.richellusa.com](http://www.richellusa.com)  
 MADE IN CHINA

- Si vous trouvez des choses incorrectes sur ce produit, faites-le nous savoir. Merci!

Conçu par:  
 Richell Corporation, Japon  
 Distribué par:  
**Richell USA, Inc.**  
 Grand Prairie, Texas 75050 États-Unis d'Amérique  
 Phone: (972) 641-9795 Fax: (972) 641-8495  
[www.richellusa.com](http://www.richellusa.com)  
 FABRIQUÉ EN CHINE